

KEZELÉSI UTASÍTÁS

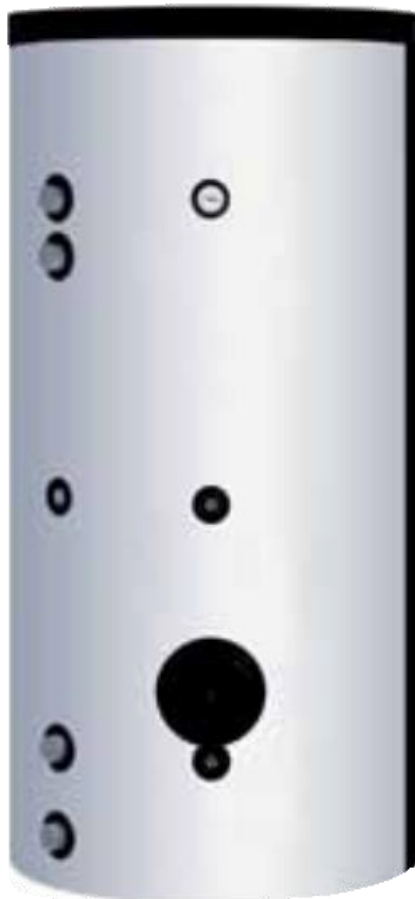

HD 200

HD 300

HD 400

HD 500

HD 800

HD 1000

HD 1500

HD 2000

**ÁLLÓ ELHELYEZÉSŰ, ZÁRTRENDSZERŰ,
KÜLSŐ HŐCSERÉLŐRŐL FŰTHETŐ MELEGVÍZTÁROLÓK**



A készülék használatba vétele előtt gondosan olvassa el ezt az útmutatót!

1221113098/04

FIGYELEM!

Kérjük, figyelmesen olvassa el ezt az útmutatót. A benne foglaltakat a terméke hosszútávon megbízható, és biztonságos üzemeltetése érdekében pontosan tartsa és tartassa be!

- Ezt a készüléket gyermekek 8 éves kortól használhatják, az olyan személyek, akik csökkent fizikai, érzékelési vagy szellemi képességekkel rendelkeznek, vagy akiknek a tapasztalata és a tudása hiányzik, csak abban az esetben használhatják, ha az felügyelet mellett történik, vagy a készülék biztonságos használatára vonatkozó útmutatást kapnak, és megértik a használatból adódó veszélyeket.
 - Gyerekek nem játszhatnak a készülékkel.
 - A készülék tisztítását vagy felhasználói karbantartását gyermekek csak felügyelet mellett végezhetik.
 - A gépkönyvben felsoroltakon kívül a készüléken végzett bármely rendszeres, a felhasználó által elvégezhető karbantartáson kívül bármilyen műveletet képesített szakembernek kell elvégeznie.
 - Javítás vagy karbantartás előtt a készüléket feszültség mentesíteni kell!
 - A készülék üzembe helyezését és első beindítását szakembernek kell elvégeznie az üzembe helyezésre vonatkozó, hatályos előírásoknak, jogszabályoknak, illetve a helyi hatóságok és közegészségügyi szervezetek által meghatározott bármely követelménynek megfelelően.
 - Amennyiben az üzembe helyezésre kerülő vízmelegítő nem csupán kivált egy meglévő készüléket, hanem a meglévő hidraulikai rendszer felújításának, illetve egy új hidraulikai rendszernek a részét is képezi, a forróvíztárolót üzembehelyező cég – miután az üzembe helyezést befejezte – köteles a vevő számára egy megfelelőségi nyilatkozatot kibocsátani, amely tanúsítja a hatályos törvények és specifikációk betartását. Az üzembe helyezést végző cégnek mindkét esetben az egész rendszeren el kell végeznie a biztonsági és üzemelési ellenőrzéseket.
 - A készüléket ajánlatos leüríteni, amennyiben az egy fagyveszélynek kitett helyiségben használaton kívül kerül. Ezt a műveletet kizárólag képesített szakember végezheti.
 - Az 50 °C feletti folyó meleg víz súlyos égési sérüléseket okozhat.
 - A nem megfelelő üzembe helyezés személyek és állatok sérülését vonhatja maga után, illetve kárt okozhat a tárgyakban. Ezekért a gyártó felelősséget nem vállal.
 - A fűtés bekapcsolása előtt a tárolót fel kell tölteni vízzel.
 - A készüléket tömlővel bekötni tilos! Hideg- és melegvíz vezetéknek az 1 MPa hálózati névleges víznyomásra alkalmas acélcső, vörösrézcső, vagy min. 100 °C-ig hőálló műanyag, csőbekötés egyaránt alkalmazható.
Vörösréz vízvezeték hálózatra történő csatlakoztatáshoz szigetelő közdarabok használata kötelező!
- A tárolókat névleges nyomásuknál nagyobb nyomás alá helyezni tilos és életveszélyes! Ha a hálózati nyomás akár időlegesen is meghaladja a tárolók névleges nyomását, a tárolók elé nyomáscsökkentő szelepet kell beépíteni.
- A biztonsági szelep és a készülék közé elzáró szerelvényt beépíteni tilos!
 - A biztonsági szelep kifolyócsónkjának lefelé kell állnia, a víz csöpöghet a nyomásmentesítő eszköz kifolyó csőéből. Ezt a csövet nyitva kell hagyni a légtér felé.

- A leeresztő csövet fagymentes helyre, (készüléktől) lefele kell elvezetni, biztosítani a szabad kifolyást a légtér felé. A vízcsepegést nem látható módon elvezetni tilos!
- A nyomáscsökkentő szelepet és a biztonsági szelepet csak fagymentes környezetben szabad beüzemelni és üzemeltetni.
- A tárolót védőföldelés nélkül üzemeltetni tilos!
- A tároló elektromos pótfűtését csak állandó jellegű csatlakozással szabad a villamos hálózatra bekötni. Fali dugaszoló alkalmazása tilos!
- Az elektromos pótfűtését kábeles bekötéssel kell kialakítani a leválasztó kapcsolóig, melyet a rögzített vezetékhalózathoz kell beépíteni. Ennek a leválasztó kapcsolónak túláram védelmét egy kismegszakítón keresztül kell biztosítani.
- A hálózati áramot csak a rögzített vezetékhalózathoz épített háromsarkú kapcsolón keresztül szabad a tárolóhoz vezetni, aminek a nyitott érintkezői közötti távolság legalább 3 mm.
- Az első felfűtést szakemberrel ellenőriztesse.
- Az elektromos burkolatot kizárólag szakember távolíthatja el, ennek figyelmen kívül hagyása áramütéshez vagy más veszélyhez vezethet.
- Ha a hálózati csatlakozóvezeték megsérül, akkor a veszélyek kiküszöbölése céljából a cserét csak a gyártóval, szervizével vagy más, hasonlóan szakképzett személlyel szabad elvégeztetni.

A csomagoló dobozon belül az alábbi tartozékok találhatóak:

A készülék átvételekor szíveskedjen ezt ellenőrizni.

1 db kezelési utasítás

1 db jótállási jegy

SZERKEZETI FELÉPÍTÉS ÉS MŰKÖDÉS:

A HAJDU HD osztály üres tűzzománcozott acél melegvítartólókból áll. Ezek a tárolók nem tartalmaznak csőkígyót, emiatt elsősorban külső hőcserélőről történő fűtésre alkalmazhatók. A külső hőcserélők segítségével alacsony fűtővíz hőmérséklet mellett nagyobb fűtési teljesítmény érhető el, mint egy hasonló ürméretű csőkígyós tároló esetén, így a HD osztály ideálisan használható kondenzációs gázkazános és hőszivattyús hőközpontokban.

A nagy nyomásállóságnak és nagy átmérőjű csatlakozóknak köszönhetően a HD tárolók ideálisan alkalmazhatók távhőellátási hőközpontokban is.

A tárolók rendelkeznek hmv. cirkulációs csatlakozással.

A tárolók tisztítása, vízkötelenítése a karimás tisztító nyílásokon keresztül történhet.

A tisztító nyílásokban elhelyezhető kiegészítő elektromos pótfűtés.

A tárolók korrózió védelmét HD200-1000 tárolóknál magnézium aktív anód, HD1500-2000 tárolóknál külső áramforrású titánium anód végzi.

A hőszigetelés HD200-500 tárolók esetében gyártás során behabosított kemény poliuretán, HD800-2000 tárolók esetében levehető polisztirol gyapjú anyagú.

TELEPÍTÉS

A vízhálózatra való csatlakoztatást és az első üzembe helyezést megfelelő szakemberrel végeztesse el, ezen kezelési utasítás figyelembevételével.

A melegvíztároló telepítéséhez a következő feltételeket kell biztosítani:

- Vízszintes, sima, statikailag megfelelő padló.
- Fagymentes, tiszta helyszín, épületen belül.
- A készüléket úgy kell telepíteni, hogy annak faltól való távolsága min. 5 cm legyen.
- A tisztító nyílás kiszerezhetősége és a tartály belsejének tisztíthatósága érdekében a szerelvényház (a készülék homlokfelülete) és a fal vagy egyéb építészeti szerkezeti elem között legalább 70 cm távolságot kell hagyni!
- A telepítés helyén biztosítani kell a megfelelő villamos-, víz- és csatornahálózatot, padlóösszefolyót.
- A berendezés EPH-ba kötést az elektromos fűtést nem tartalmazó kivitelemnél is el kell végezni!
- A hővesztés csökkentése érdekében lehetőleg a melegvíz-használati helyek közelébe telepítse a készüléket! A csöveket hőszigeteléssel kell ellátni!
- A melegvíztároló nem használt csatlakozó csonkjait le kell zárni és hőszigetelni kell!

A termék alkalmazási területe: ivóvíz-és használati melegvíz-ellátás háztartásokban és intézményekben. A termékkel érintkező emberi felhasználásra szánt víz hőmérséklete közegészségügyi szempontból a 80°C-ot nem haladhatja meg. A terméket tartalmazó vízhálózati szakaszt vagy berendezést legalább 1 napra ivóvízzel és használati melegvízzel fel kell tölteni. Az öblítővizet a csatornába kell engedni, azt háztartási célra felhasználni nem szabad. Csak ezután szabad megkezdeni a terméket tartalmazó vízhálózati szakasz vagy berendezés rendeltetésszerű használatát. A termék beépítését követő néhány napban szerves anyag kioldódásra lehet számítani, ami íz- és szagproblémákat okozhat. Ez a jelenség átmeneti, a hálózat fokozott öblítésével, gyakoribb vízcserevel, átöblítéssel csökkenthető.

CSATLAKOZÁS A VÍZHÁLÓZATRA

Hideg és melegvíz hálózatban csak megfelelő hőmérsékletű ivóvízes alkalmazásra vonatkozó engedéllyel rendelkező anyagok, csövek, szerelvények, tömítések alkalmazhatók. [ÁNTSZ; OKI; OTH engedély megléte].

Vörösréz vízvezeték hálózatra történő csatlakoztatáskor a tároló menetes csonkja és a vörösréz csőszakasz közé szigetelő közdarabok beépítése kötelező!

Közdarab nélküli csatlakoztatás esetén a vörösréz és az acél menet között elektrokémiai korrózió indulhat meg, emiatt a menetes csonkra vonatkozó garancia érvényét veszti!

A TÁROLÓT A MEGENGEDETT ÜZEMI NYOMÁSNÁL NAGYOBB NYOMÁS ALÁ HELYEZNI TILOS ÉS ÉLETVESZÉLYES!

A tárolót túlnyomás ellen biztonsági lefúvató szeleppel kell védeni! A biztonsági szelep lefúvatósi teljesítményét egyrészt a fűtési teljesítmény, másrészt a tároló térfogata,

harmadrészt a nyomáscsökkentő szelep meghibásodása esetén szükséges lefúvandó vízmennyiség határozza meg. A legkedvezőtlenebb esetekre kell kiválasztani a biztonsági lefúvató szelepeket. Gondoskodni kell a lefúvatott vízmennyiség biztonságos elvezetéséről! Biztosítani kell a biztonsági szelep mindenkorai működőképességét! A tároló és a biztonsági szelep közé elzáró szerelvényt beépíteni nem szabad!

A biztonsági szelep nem tartozéka a készüléknek.

A KIFOLYÓCSONKOT ELZÁRNI, A VÍZCSEPEGÉST NEM LÁTHATÓ MÓDON ELVEZETNI NEM SZABAD!

A tárolókat névleges nyomásuknál nagyobb nyomás alá helyezni tilos és életveszélyes! Ha a hálózati nyomás akár időlegesen is meghaladja a tárolók névleges nyomását, a tárolók elé nyomáscsökkentő szelepet kell beépíteni.

ÜZEMBE HELYEZÉS

A vízhálózati bekötés után a tároló üzembe helyezhető. Az első felfűtésnél szakemberrel ellenőriztesse a helyes működést.

A fűtés elindítása előtt a tárolót fel kell tölteni vízzel. A tároló vízzel való feltöltésekor a legközelebbi csaptelep melegvíz szelepét nyissa ki, a többi szelep zárva legyen. Ezután nyissa ki a hidegvízvezetékbe beépített (3. ábra) elzárószelepét. A tároló akkor van feltöltve, ha a csaptelepen megjelenik a víz. Öblítés céljából néhány percig folytatni kell a vizet, majd zárja el a melegvíz szelepet.

AZ ELSŐ FELFŰTÉST SZAKEMBERREL ELLENŐRIZTESSE!

Feltöltött tárolóra lehet indítani a fűtést. Felfűtés során a betárolt víz tágul, a tárolóban a nyomás növekszik, a biztonsági szelep megvédi a tárolót a túlnyomás kialakulásától.

ÜZEMELTETÉS, KARBANTARTÁS ÉS HELYREÁLLÍTÁS

Ha a tároló belsejéből vízszivárgást vagy egyéb rendellenességet észlel, azonnal állítsa le a fűtést, és zárja el a vízbetáplálást!

Ha a biztonsági szelepen csak a túlnyomás elengedése miatt csöpög a víz a szelep működése normális.

Vízkő eltávolítása

A használt melegvíz minőségétől, mennyiségétől, hőmérsékletétől függően a tartály falára, aljára, elektromos fűtőjére vízkő rakódik le. A lerakódott vízkő csökkenti a zománchibákhoz eljutó védőáramot, ezért a melegvítárolókat legalább kétévenként vízkőteleníteni kell!

A zárófedélen és annak szerelvényein lerakódott vízkő eltávolítására éles fémtárgyat vagy savat alkalmazni nem szabad.

A tartály belsejéből a szerelvénynyíláson keresztül kézzel távolítható el a vízkő. Célszerű a tartályt vízsugárral átöblíteni a vízkő-eltávolítás után.

A tisztítást mechanikai úton végezzük, egyéb tisztítási, ill. fertőtlenítési eljárás nem szükséges.

A vízkő eltávolítása karbantartásnak minősül, nem tartozik a jótállási tevékenységek közé, azonban az áramkör megbontásának szükségessége miatt az ismételt üzembe helyezést (a villamos csatlakozások felülvizsgálatával) csak szakember végezheti el.

Cirkulációs csatlakozás

A tárolókon 1 db cirkulációs csonk van elhelyezve.

Karimás tisztító nyílások

A tárolók belső tisztítását a tartálypaláston elhelyezett 1 db karimás tisztító nyíláson át lehet elvégezni. A tisztítónyílásokhoz elektromos beépíthető fűtés is felszerelhető. Az elektromos fűtőt úgy kell beszerezni, hogy a hőmérséklet szabályzó érzékelő felül helyezkedjen el.

Aktív anód

HD200-1000 tárolókat a zománcbevonaton kívül magnézium aktív anód is védi korrózió ellen, így lényeges, hogy a tartályban mindig megfelelő méretű aktívanód legyen. Az aktívanód állapotát kétévenként feltétlenül felül kell vizsgálni. Ez a tartályra vonatkozó garancia feltétele is (lásd jótállási jegy). Amennyiben az anód átmérője bárhol 10 mm alá csökkent, az anódot ki kell cserélni.

Rendkívül fontos, hogy az aktív anód jó kontaktusban legyen a tartállyal. Ezért új anód beszereléskor vagy egyéb javítási munkák elvégzése után az aktívanód és a földelő csavar összekötését úgy kell megvalósítani, hogy a villamosan jól vezető érintkezés meg legyen.

Külső áramforrású titán elektródás anód:

HD1500-2000 tárolókat a zománcbevonaton kívül 2db külső áramforrású titánium anód is védi korrózió ellen. A magnézium anód fogyás hatására hozza létre a védőáramot, addig a titánium anód nem oldódik a vízbe. **A titánium anódnak megszakíthatlan külső áramellátásra van szüksége a védőáram létrehozásához. Áram kiesés esetén a védelem sem működik!**

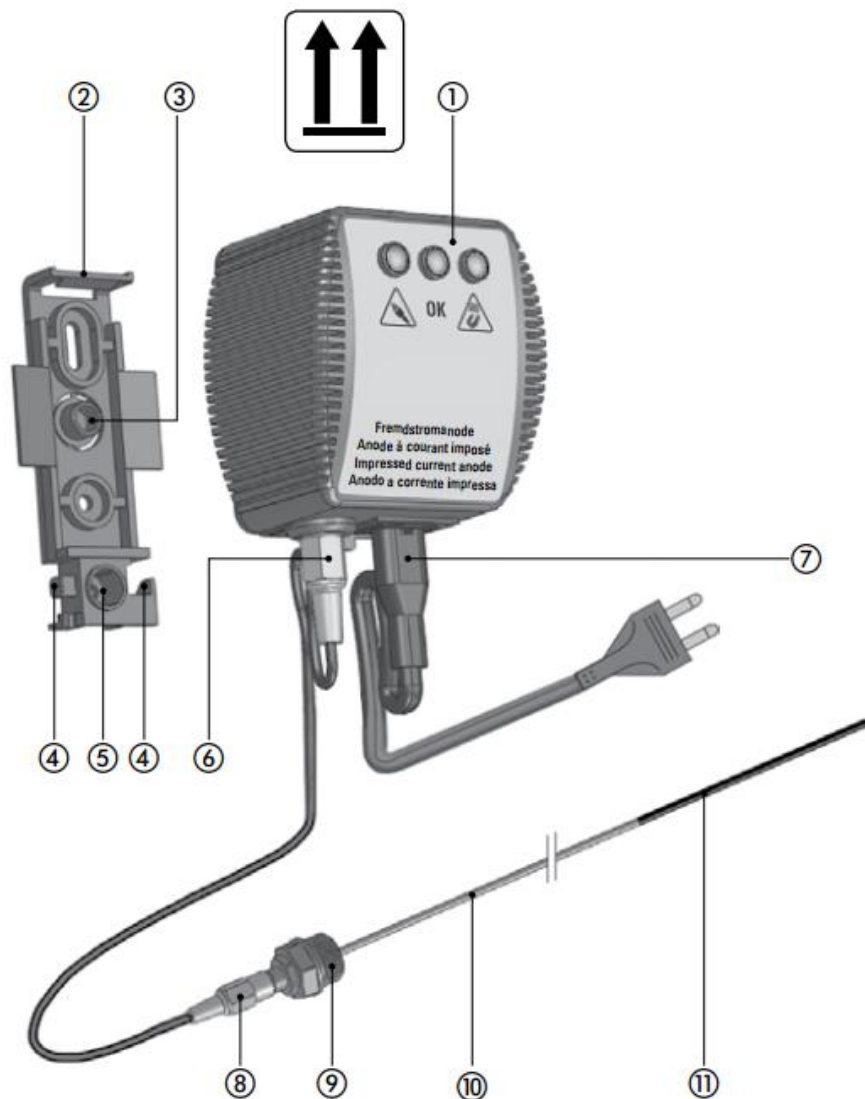

1. ábra külső áramforrású anód és tartozékai.

(1)berendezés; (2)rögzítő keret; (3)védő dugó; (4)kábel rögzítő kampó; (5)csatlakozó tartó[ha nincs bekötve]; (6)anód kábel csatlakozója[APA]; (7)tápellátás kábel; (8) anód kábel csatlakozója[ANYA];(9) 1/2” KM anód csatlakozó; (10) titán elektróda; (11) titán elektróda aktív vége [NEM SZABAD CSISZOLNI, DÖRZSÖLNI!!!]

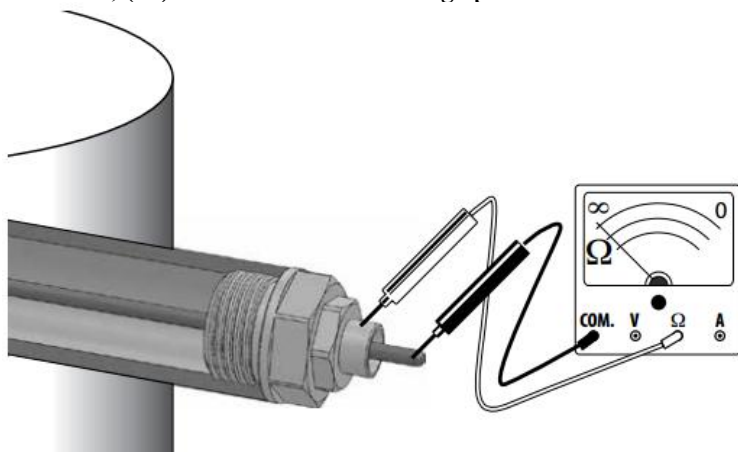

2. ábra A titán elektróda legyen a csatlakozótesttől és a tartály fém részeitől galvanikusan elszigetelve!

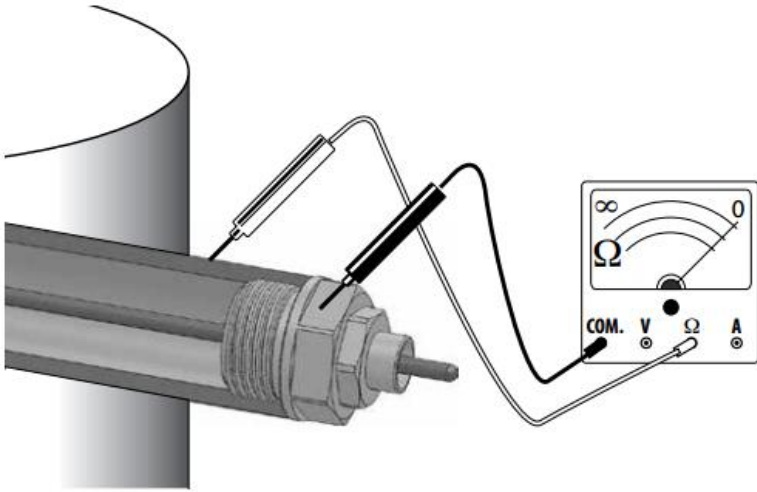

3. ábra a tartály és a menetes csatlakozó között jó galvanikus kapcsolat legyen!

- A külső áramforrású anódot csak szakavatott személy telepítheti, és helyezheti üzembe!
- A külső áramforrású anódot nem szabad Mg anód által védett tárolóba beépíteni!
- A külső áramforrású anód titán elektródája nem érintkezhet a tárolóval és azzal galvanikus kapcsolatban lévő fém tartozékaival, alkatrészeivel [ugyanis rövidre záródik az anódáram].
- A megfelelő védőáram kialakulása érdekében a tárolóban lévő ivóvíz vezetése legalább 150 $\mu\text{S}/\text{cm}$ vezetőségű legyen.
- Fokozott figyelmet kell fordítani a titán elektróda aktív végének megóvására! A karcolások, repedések tönkreteszik.
- Beépítés után ellenőrizték a megfelelő szigetelések és kontaktusok meglétét! Lásd [2. ábra; 3. ábra]

Külső áramforrású anód telepítése [1. ábra] alapján:

- Menettömítővel ellátva helyezük be az elektróda csatlakozóját (9) a tároló anódcsatlakozójába.
- A tartókeretből(2) vegyük ki a védő dugót(3).
- A tartókeretet(2) kétoldalú ragasztóval rögzítsük a tároló hőszigetelés palástjára, vagy dűbelezzük fel a helyiség falára.
- Vegye le a védő dugót a kábelről (6) és helyezük be a kereten a (5) helyére.
- Helyezze el a berendezést a kereten.
- Kösse a kábelt (6) a berendezésbe.

Külső áramforrású anód fény visszajelzései:

Zöld villogás: Elindítás után egy órán át emelt teljesítményen üzemel.

Zöld folyamatos: Normál üzem.

Piros folyamatos: HIBA! A berendezés és a titán anód között szakadás vagy kontaktus hiba van.

Piros villogás: HIBA! A titán anód és a menetes csatlakozó vagy a tároló között zárlat van.

Sárga 1 villanás / 4 másodperc: HIBA! Kóbor egyenáramot érzékelt a berendezés.

Sárga 2 villanás / 4 másodperc: HIBA! Kóbor váltóáramot érzékelt a berendezés. Veszélyes!!! (pl átvezet az elektromos fűtő).

Sárga 3 villanás / 4 másodperc: HIBA! Kóbor egyenáram és kóbor váltóáram egyszerre jelentkeznek! Veszélyes!!! (pl átvezet az elektromos fűtő).

A tároló védelme csak folyamatos elektromos ellátás és zavartalan normál üzem esetén biztosított (folyamatos zöld fény).

A HD1500-2000 tárolókban mindkét külső áramforrású védőanódnak egyidejűleg működnie kell!

Ha sárga vagy piros jelzést érzel, haladéktalanul hívjon karbantartó szakembert!

A beüzemelés első hetében naponta kétszer ellenőrizze a berendezés működését. A továbbiakban elegendő havonta egyszer ellenőrizni a berendezést.

Ha a tárolót leürítik húzzák ki a védőanódot az áramellátó hálózathoz.

A külső áramforrású anód technikai adatai:

Tápellátás: 230 VAC; 50-60 Hz

Elektróda feszültség: 2,75-3,8 VDC

Teljesítmény felvétel: 3W

IP Védettség: IP55 (függetlenül telepítéskor, ha a csatlakozók lefelé állnak)

Környezeti hőmérséklet működés közben: 0..45 °C

Elektróda csatlakozó mérete: 1/2" KM

A külső áramforrású anód a DIN 4753/6 szabványnak, valamint 2004/108/CE és 2006/65/CE Direktíváknak megfelelően készült.

Hőmérséklet szabályozás:

Biztosítani kell, hogy a tartály hőmérséklete az üzemelés során ne haladja meg a 95 °C -t.

Üzemen kívül helyezés, kiürítés

Ha a melegvíz tárolót hosszabb időre üzemen kívül helyezi, vagy nem használja, akkor le kell üríteni, és az elektromos hálózatról teljesen le kell választani! Folyamatosan fagyveszélyes helyiségekben a melegvíz tárolót a hideg évszak beállta előtt le kell üríteni, ha a készülék több napig üzemen kívül marad és nem fagyvédelmi üzemmódban üzemeltetik. A Tároló ürítésére építsenek a vízhálózatba külön ürítő szerelvényt.

Vigyázat: A leeresztéskor forró víz folyhat ki!

A tároló a hideg víz becsatlakozó csonk szintjéig ürül le. A benne maradó víz fagy esetén sem jelent veszélyt.

Fagyveszély esetén figyelni kell továbbá arra is, hogy a víz nemcsak a melegvíz tárolóban és a melegvíz vezetékben fagyhat meg, hanem minden a fogyasztói szerelvényekhez és a készülékhez menő hidegvíz vezetékben is. Ezért szükséges minden szerelvény és vezeték (fűtőkör is) kiürítése az épület fagymentes területéig.

MŰSZAKI ADATOK

Típus	HD 200	HD 300
Névleges űrtartalom (l)	200	300
Tömeg (kg)	87	120
Névleges üzemi nyomás (MPa)	1,0	
Biztonsági szelep max. nyitónyomás (MPa)	1,1	
Nyomáspróba (MPa)	1,5	
Készletléti energiaszükséglet 65 °C-on (kWh/24h)	1,9	2,5
Tartály	tűzzománcozott acéllemez	
Korrózióvédelem	tűzzománc + Mg aktív anód	
Vízcsatlakozás	G5/4	
Cirkuláció csomak	G1	
Hőmérő csomak	Rp1/2	
Szabályozó csomak	Rp1/2	
Alkalmazandó érintésvédelem:	I. érintésvédelmi osztály	
Az IEC 60364 szerinti védőföldeléssel ellátott hálózatra csatlakoztatható.		
A termékre vonatkozó előírások:	EN 60335-1 EN 60335-2-21	
Raktározási és szállítási követelmények	IEC 721-3-1 IE12 IEC 721-3-2 IE22	
Megfelelőség tanúsítása:	CE jelölés	
Minőség	I. osztályú	

Típus	HD 400	HD 500	HD 800	HD 1000
Névleges űrtartalom (l)	400	500	800	1000
Tömeg (kg)	141	184	202	270
Névleges üzemi nyomás (MPa)	1,0			
Biztonsági szelep max. nyitónyomás (MPa)	1,1			
Nyomáspróba (MPa)	1,5			
Készletléti energiaszükséglet 65 °C-on (kWh/24h)	2,9	3,2	3,6	4,0
Tartály	tűzzománcozott acéllemez			
Korrózióvédelem	tűzzománc + Mg aktív anód			
Vízcsatlakozás	G5/4	G5/4	G2	G2
Cirkuláció csomópont	Rp1			
Hőmérő csomópont	Rp1/2			
Szabályozó csomópont	Rp1/2			
Tisztítónyílás	D180 mm karima			
Alkalmazandó érintésvédelem:	I. érintésvédelmi osztály			
Az IEC 60364 szerinti védőföldeléssel ellátott hálózatra csatlakoztatható.				
A termékre vonatkozó előírások:	EN 60335-1 EN 60335-2-21			
Raktározási és szállítási követelmények	IEC 721-3-1 IE12 IEC 721-3-2 IE22			
Megfelelőség tanúsítása:	CE jelölés			
Minőség	I. osztályú			

Típus	HD1500	HD2000
Névleges űrtartalom (l)	1500	2000
Tömeg (kg)	280	400
Névleges üzemi nyomás (MPa)	0,8	
Biztonsági szelep max. nyitónyomás (MPa)	0,88	
Tartály	tűzzománcozott acéllemez	
Korrózióvédelem	tűzzománc + 2db külső áramforrású anód	
Vízcsatlakozás	2" 2db	
Cirkuláció csonek	2" 1db	
Elektromos pótfűtés csonek	6/4" 1db	
Hőmérő csonek	1/2" 3db	
Anód elektróda csonek	1/2" 2db	
Tisztítónyílás	D240 mm karima	
Alkalmazandó érintésvédelem:	I. érintésvédelmi osztály	
Az IEC 60364 szerinti védőföldeléssel ellátott hálózatra csatlakoztatható.		
A termékre vonatkozó előírások:	EN 60335-1 EN 60335-2-21	
Raktározási és szállítási követelmények	IEC 721-3-1 IE12 IEC 721-3-2 IE22	
Megfelelőség tanúsítása:	CE jelölés	
Minőség	I. osztályú	

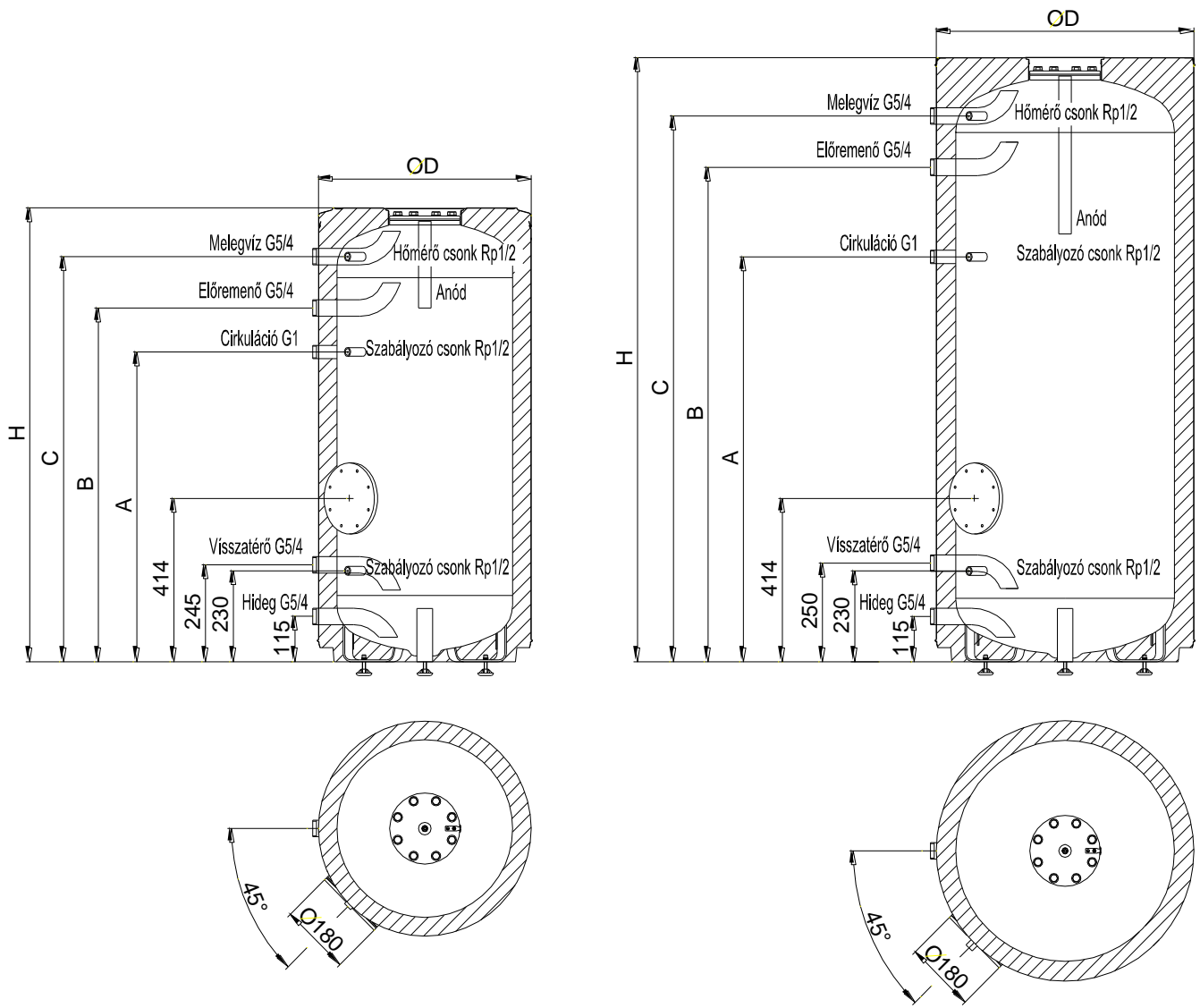

4. ábra HD200 és HD300 méretei

Típus	Méreték (mm)				
	H	ØD	A	B	C
HD 200	1530	545	975	1273	1403
HD 300	1530	660	1025	1252	1387

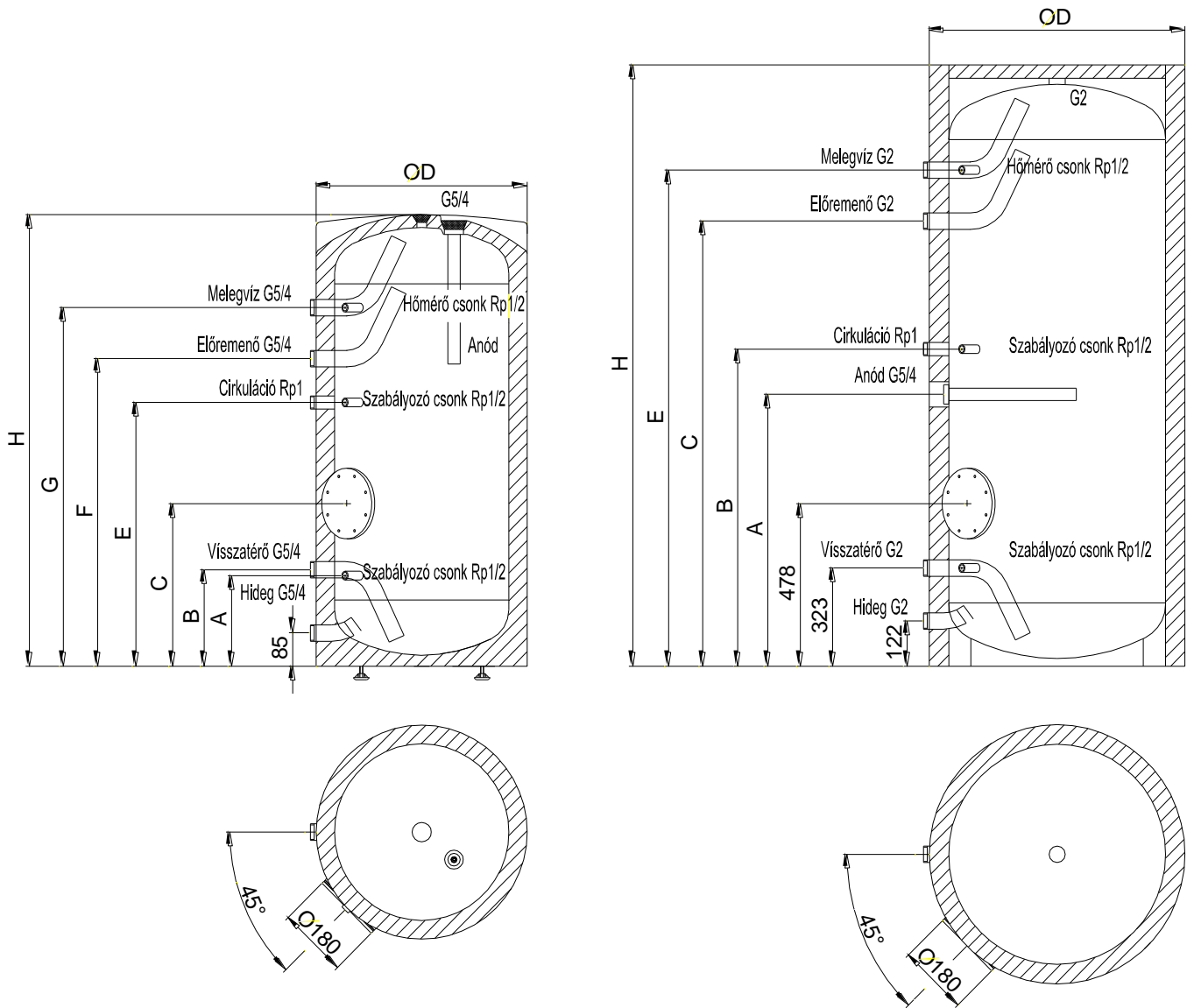

5. ábra HD400-500 és HD800-1000 méretű

Típus	Méretek (mm)							
	H	ØD	A	B	C	E	F	G
HD 400	1785	670	272	287	442	900	1380	510
HD 500	1806	750	295	310	465	894	1348	1478
HD 800	2000	990	760	900	1450	1580		
HD 1000	2350	990	1106	1246	1774	1904		

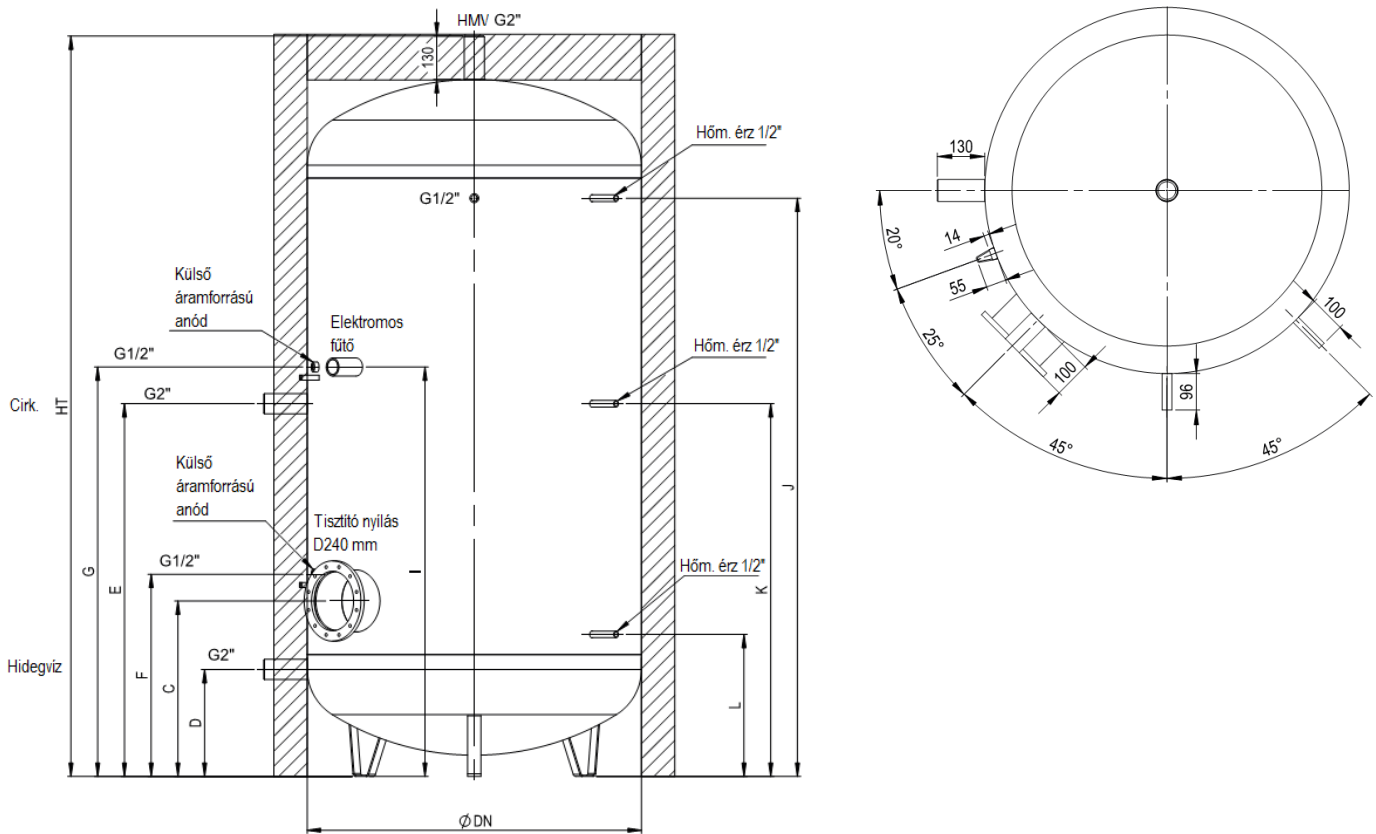

6. ábra HD1500-2000 méretei

Típus	Térfogat [L]	Magasság [mm]	DN [Ø mm]	C [mm]	D [mm]	E [mm]	F [mm]	G [mm]	I [mm]
HD1500	1500	2215	1000	525	320	1115	605	1225	1225
HD2000	2000	2130	1250	591	320	1150	671	1321	1451

Típus	J [mm]	K [mm]	L [mm]	Tömeg [kg]
HD1500	1730	1115	425	280
HD2000	1581	1150	491	400

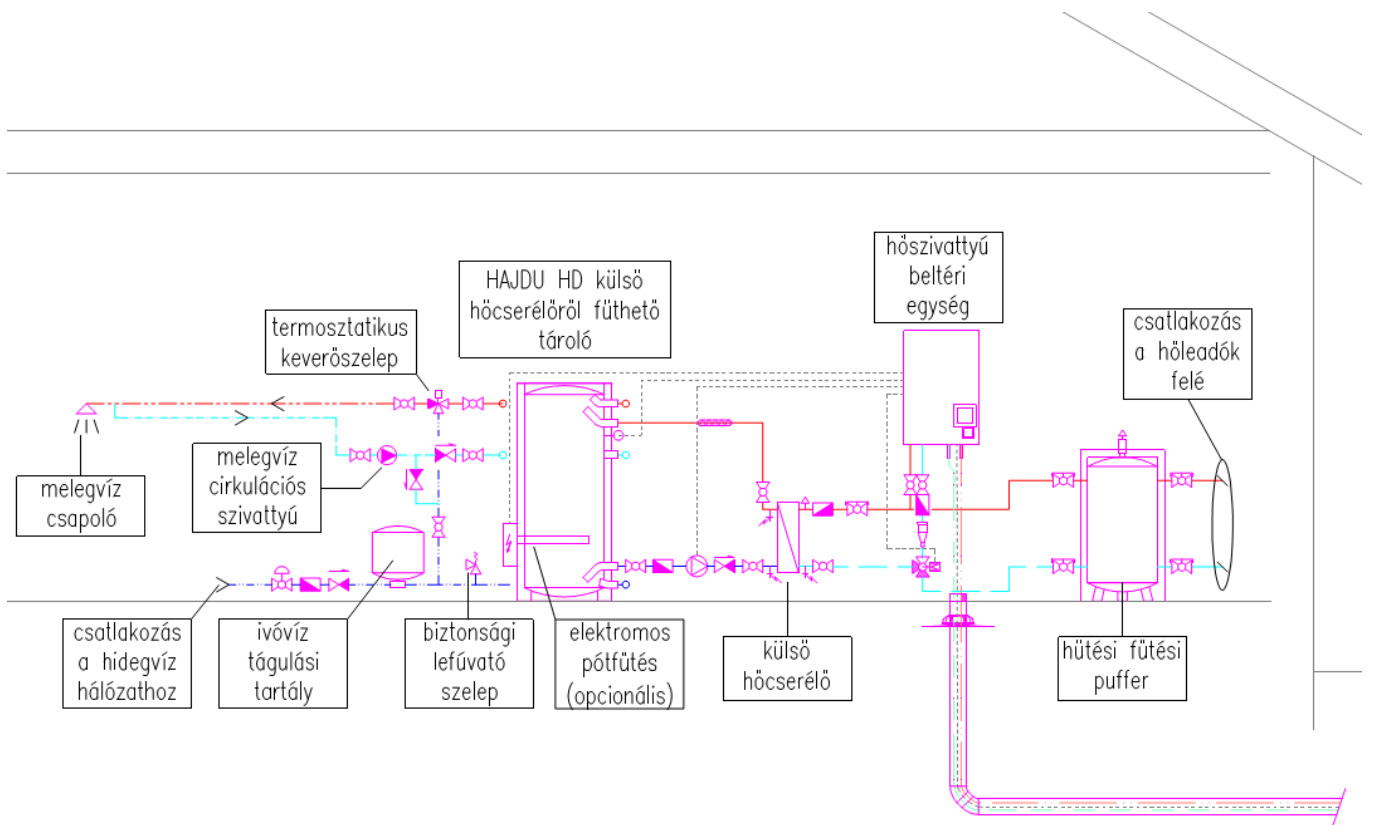

7. ábra HD tároló fűtése külső hőcserélőről

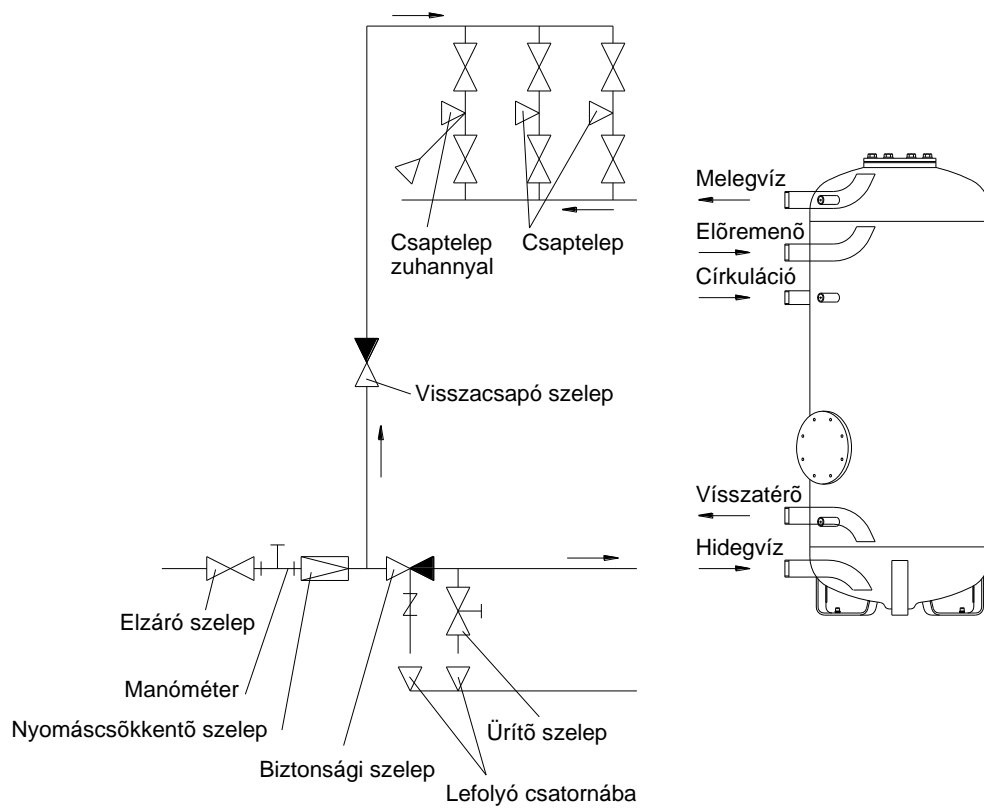

8. ábra Nyomáscsökkentő bekötése

A **HAJDU** Hajdúsági Ipari Zrt. igazolja, hogy a készülék a minőségtanúsító jegyben megadott minőségi jellemzőknek megfelel.

Fenntartjuk a jogot a termékek előzetes közlés nélküli változtatására, továbbfejlesztésére.

JAVÍTÓSZOLGÁLAT

Rendszeres ellenőrzés céljából vagy a készülék meghibásodása esetén forduljon bizalommal a vállalatunkkal szerződésben lévő szervizekhez, melyeknek névsorát a **Szerviz jegyzék** tartalmazza. Ha a szerviz által végzett javítással nincs megelégedve, forduljon a HAJDU Hajdúsági Ipari Zrt. vevőszolgálatához.

HAJDU Hajdúsági Ipari Zrt.
4243 Téglás, Külterület 0135/9. hrsz.
Tel.: 06(52) 582-700
Fax: 06(52) 384-126
✉: vevoszolgalat@hajdurt.hu

EU Megfelelőségi Nyilatkozat

A HAJDU Hajdúsági Ipari Zrt.

Cím: H-4243 Téglás, Hrsz.: 0135/9
 Telefon: +36/52-582-700
 Fax: +36/52-384-126
 E-mail: hajdu@hajdurt.hu

kijelenti, hogy ez a megfelelőségi nyilatkozat a kizárólagos felelőssége mellett került kiadásra, és a következő termékre vonatkozik:

Megnevezés: Solar rendszerű forróvíztároló
 Típus: HD150, HD200, HD300, HD400, HD500, HD800, HD1000, HD1500, HD2000

A nyilatkozat tárgya:

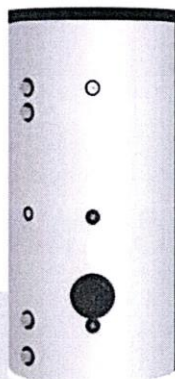

HD...

A fent ismertetett nyilatkozat tárgya megfelel a vonatkozó uniós harmonizációs jogszabályoknak:

- 2009/125/EC irányelv (ErP)

Az alkalmazott harmonizált szabványok és egyéb műszaki leírások:

EN 12897:2016, EN 50440:2015, EN 15332:2007

A nyilatkozatot a HAJDU Hajdúsági Ipari Zrt. nevében és megbízásából írták alá:

Téglás, 2019.04.10.

HAJDU Hajdúsági Ipari Zrt.
 H-4243 Téglás, hrsz.: 0135/9
 Cégjegyzékszám: 09-10-000398
 Adószám: 13580281-2-00
 Sziasz.: 11600006-00000000-16034230
 -24-

 Kiss István
 Műszaki vezető